

旅費等内部管理業務共通システム(SEABIS)

別紙4-1_次期システム (V4) 旅費システム機能一覧_業務フロー

【旅費】業務フロー概要



目次

カテゴリ	業務内容
旅費 (内国・外国共通)	①旅行計画および赴任計画 起案
	②旅費精算および赴任精算 起案
	③支出負担行為即支出決定起案
	④返納処理：債権発生（帰属）調査確認及び返納金納入告知決議書起案～支出負担行為即支出決定決議書（戻入）
	⑤債主申請/登録

凡例



ブラウザ操作

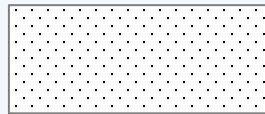

マニュアル処理



システム処理



開始点・終点

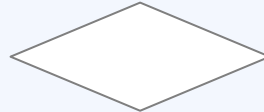

条件分岐



帳票/データ

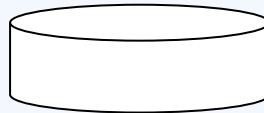

システム (※現時点の想定)

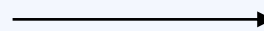

手順・流れ

① 旅行計画および赴任計画 起案

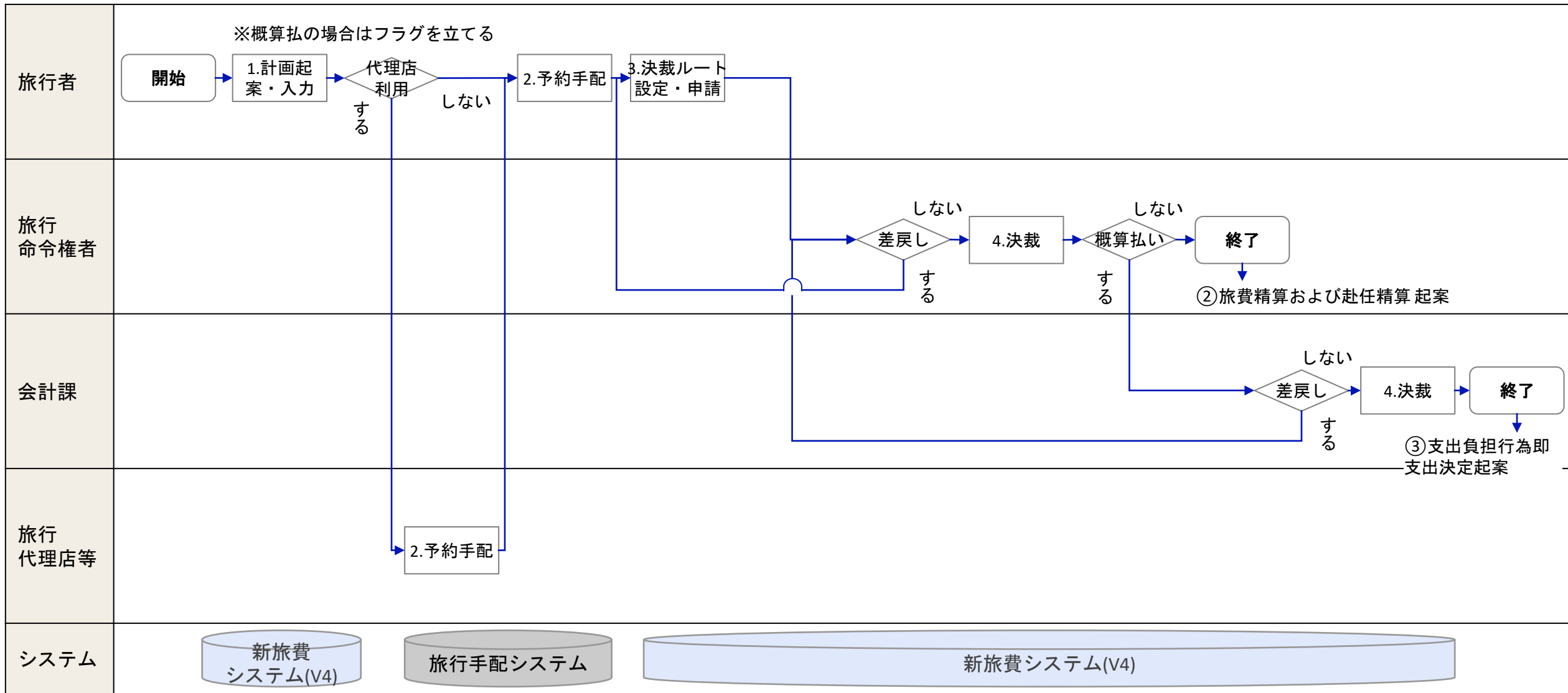

② 旅費精算および赴任精算 起案

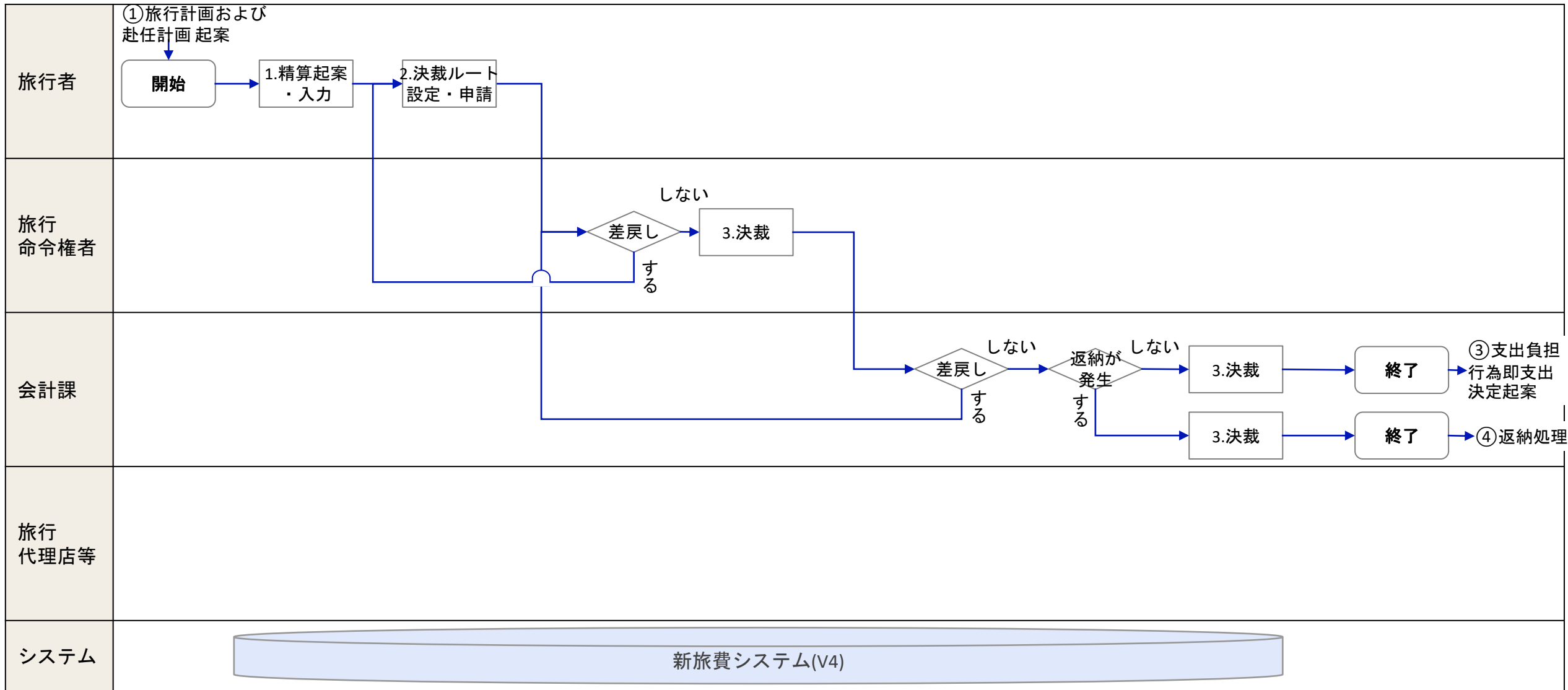

③ 支出負担行為即支出決定起案(1/2)

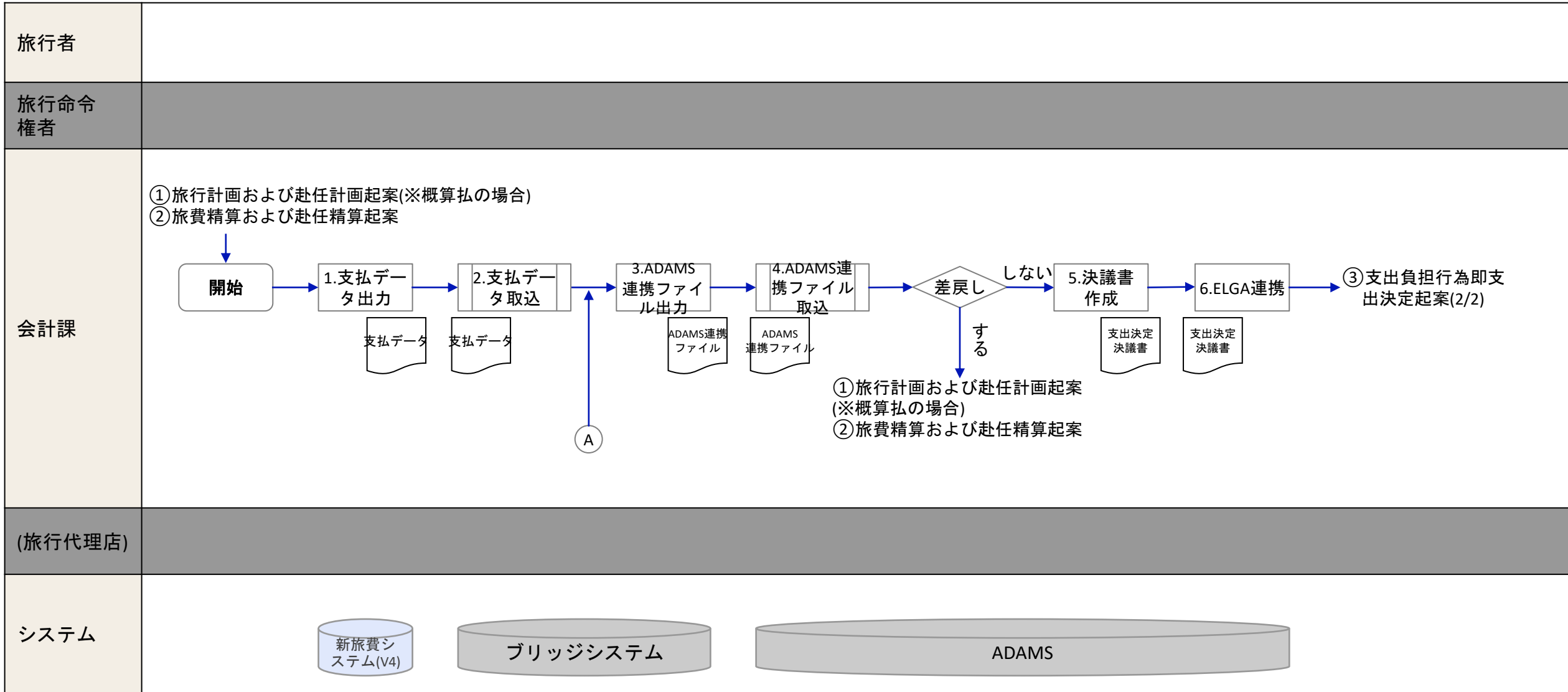

③ 支出負担行為即支出決定起案(2/2)

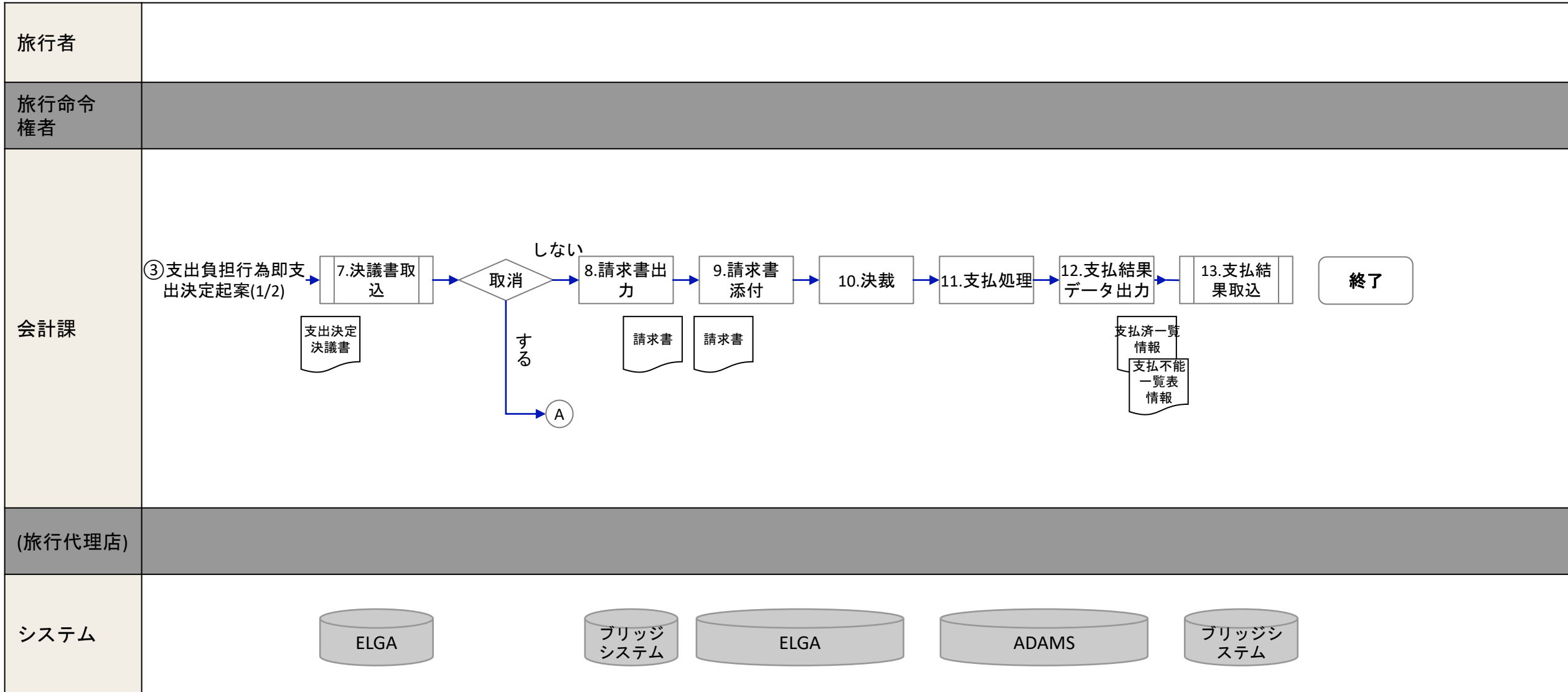

④ 返納処理

債権発生（帰属） 調査確認及び返納金納入告知決議書起案(1/2)

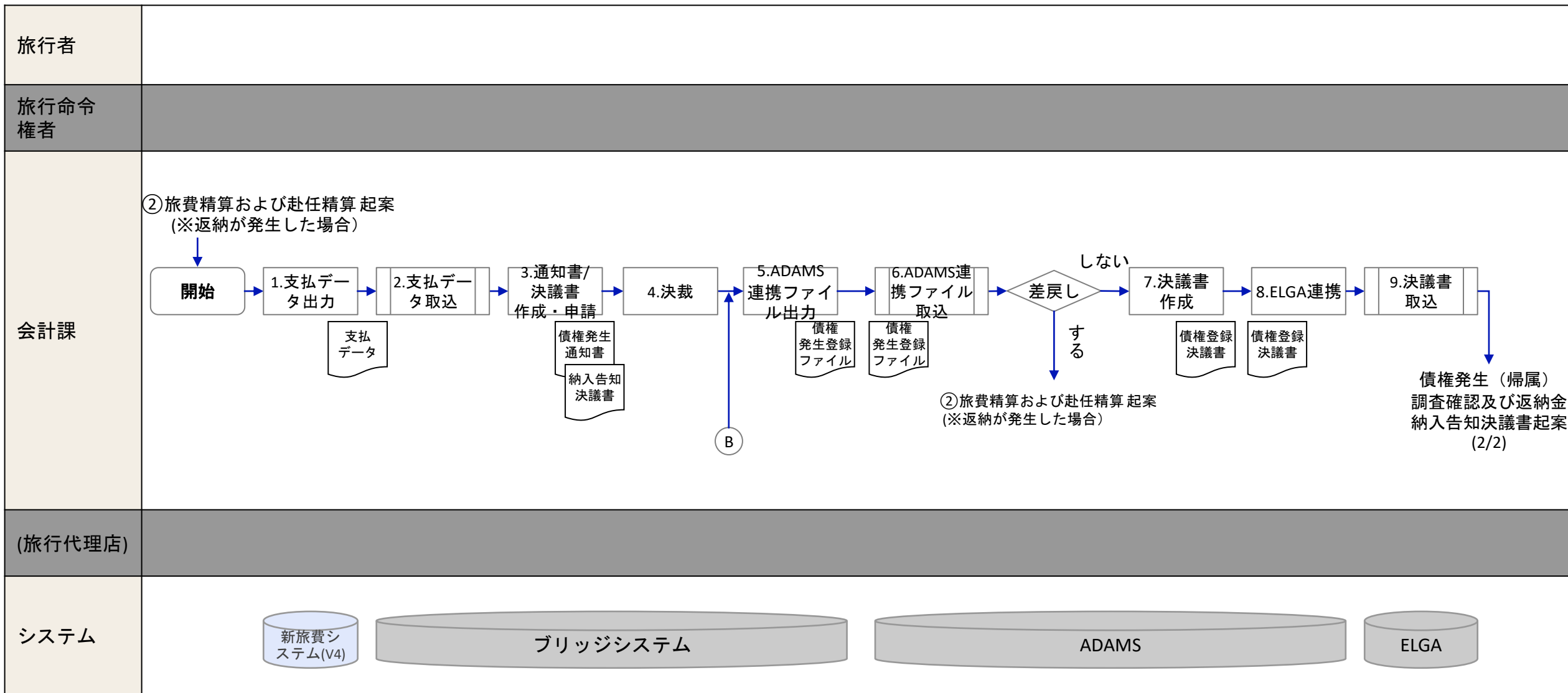

④ 返納処理

支出負担行為即支出決定起案（戻入）

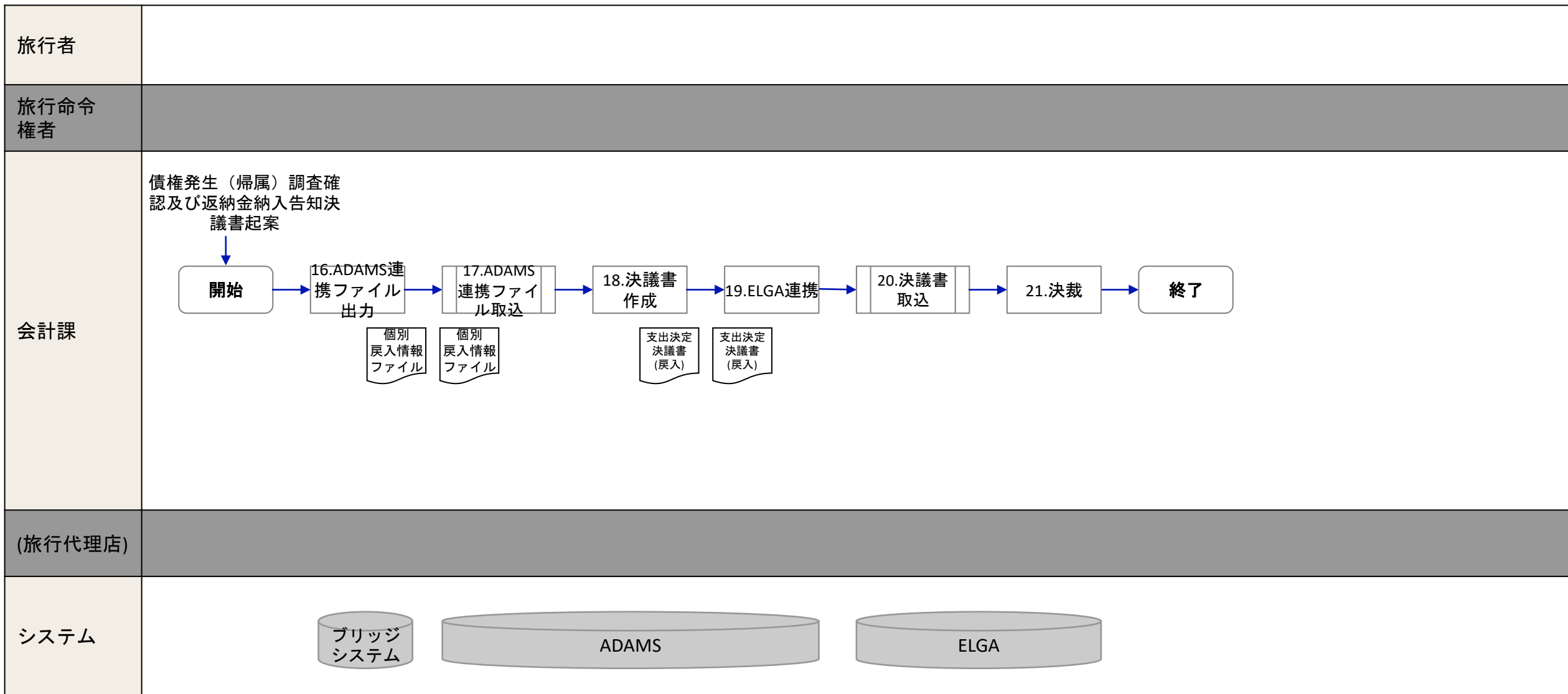

⑤ 債主申請/登録

