

旅費等内部管理業務共通システム(SEABIS)

別紙5-1\_次期システム (V4)

謝金・諸手当システム機能一覧\_業務フロー

# 【謝金】業務フロー概要

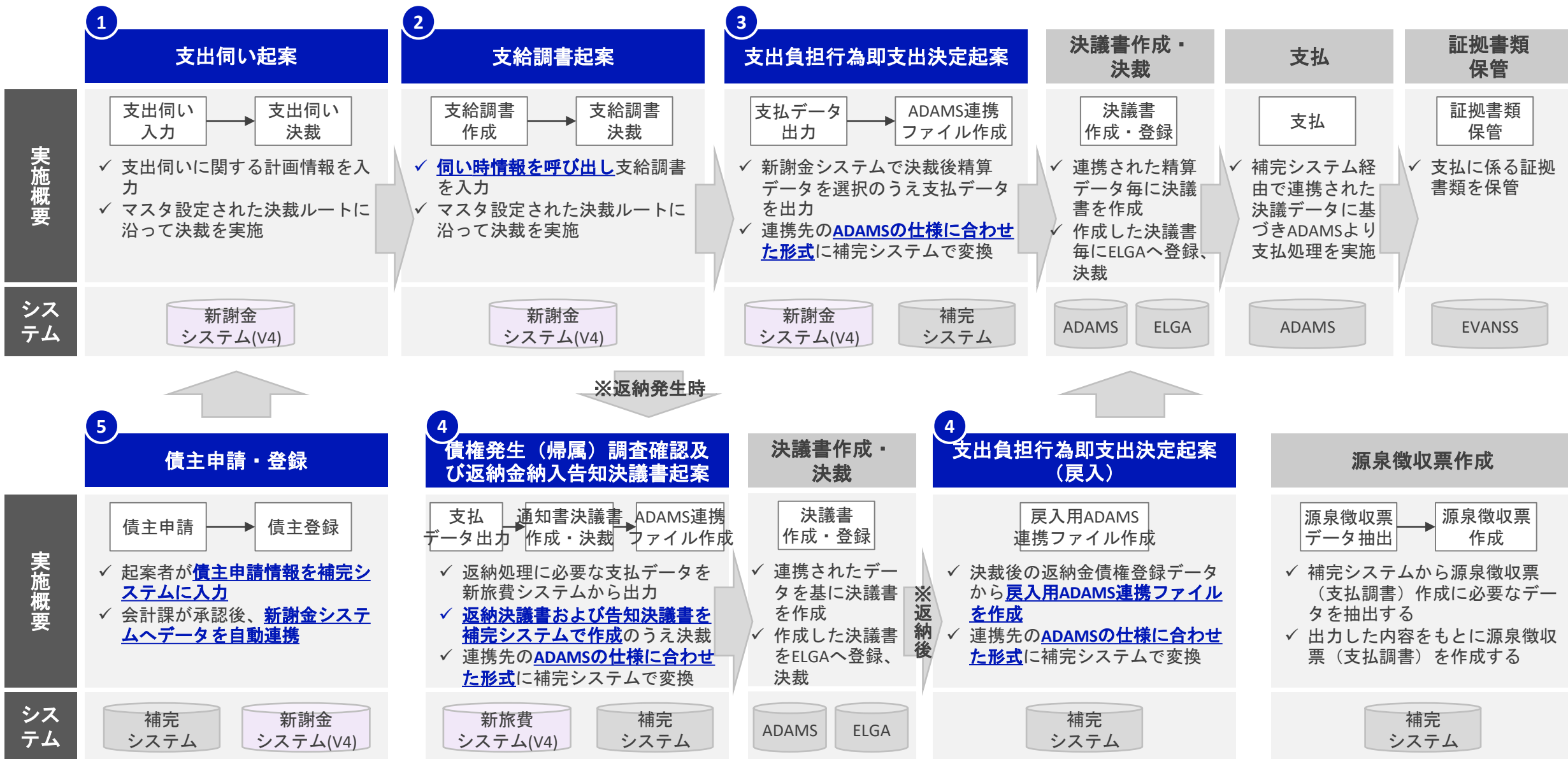

# 目次

カテゴリ	業務内容
謝金・諸手当 (給与・報酬共通)	① 支出伺い起案
	② 支給調書起案
	③ 支出負担行為即支出決定起案
	④ 返納処理
	⑤ 債主申請/登録

# 凡例



ブラウザ操作

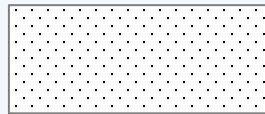

マニュアル処理



システム処理



開始点・終点

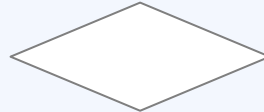

条件分岐



帳票/データ

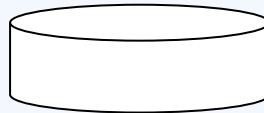

システム（※現時点の想定）

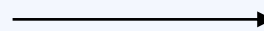

手順・流れ

# ① 支出伺い起案

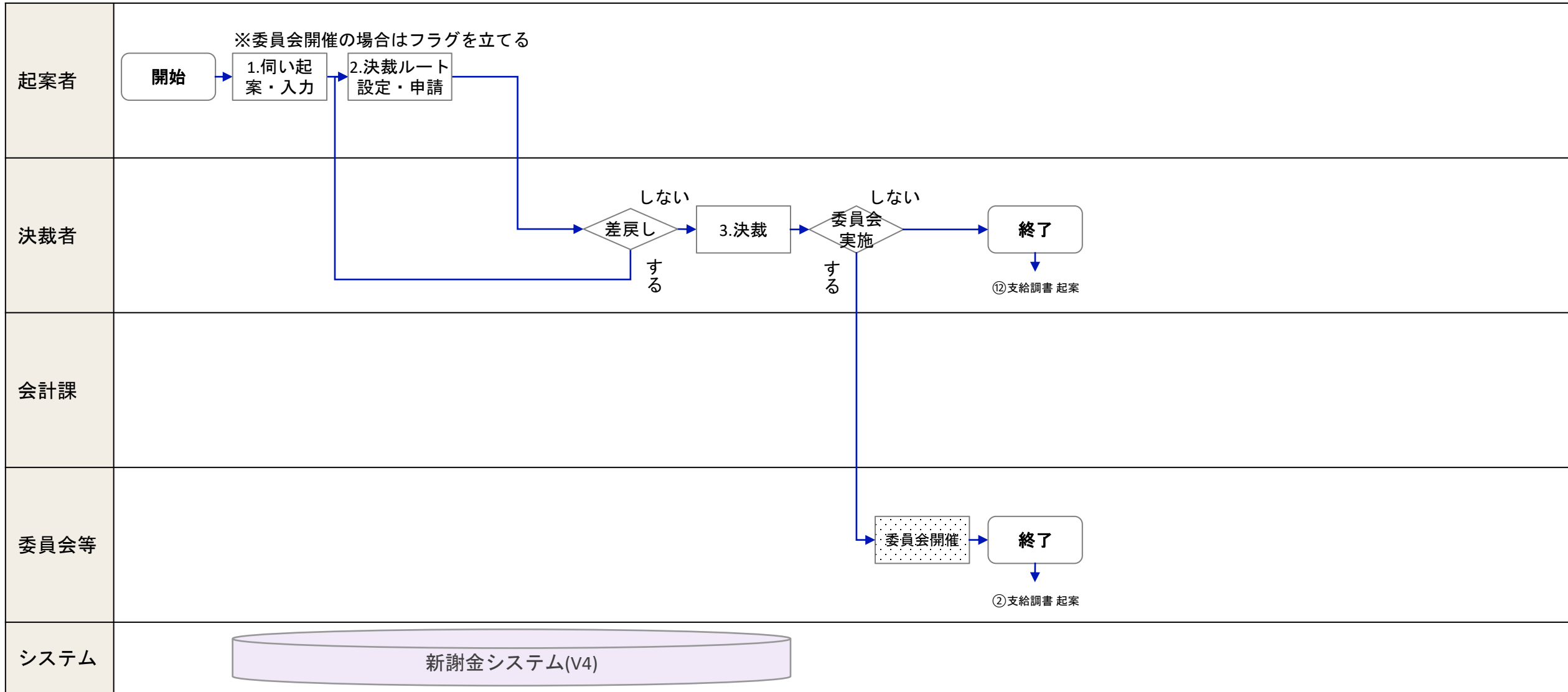

## ② 支給調書起案

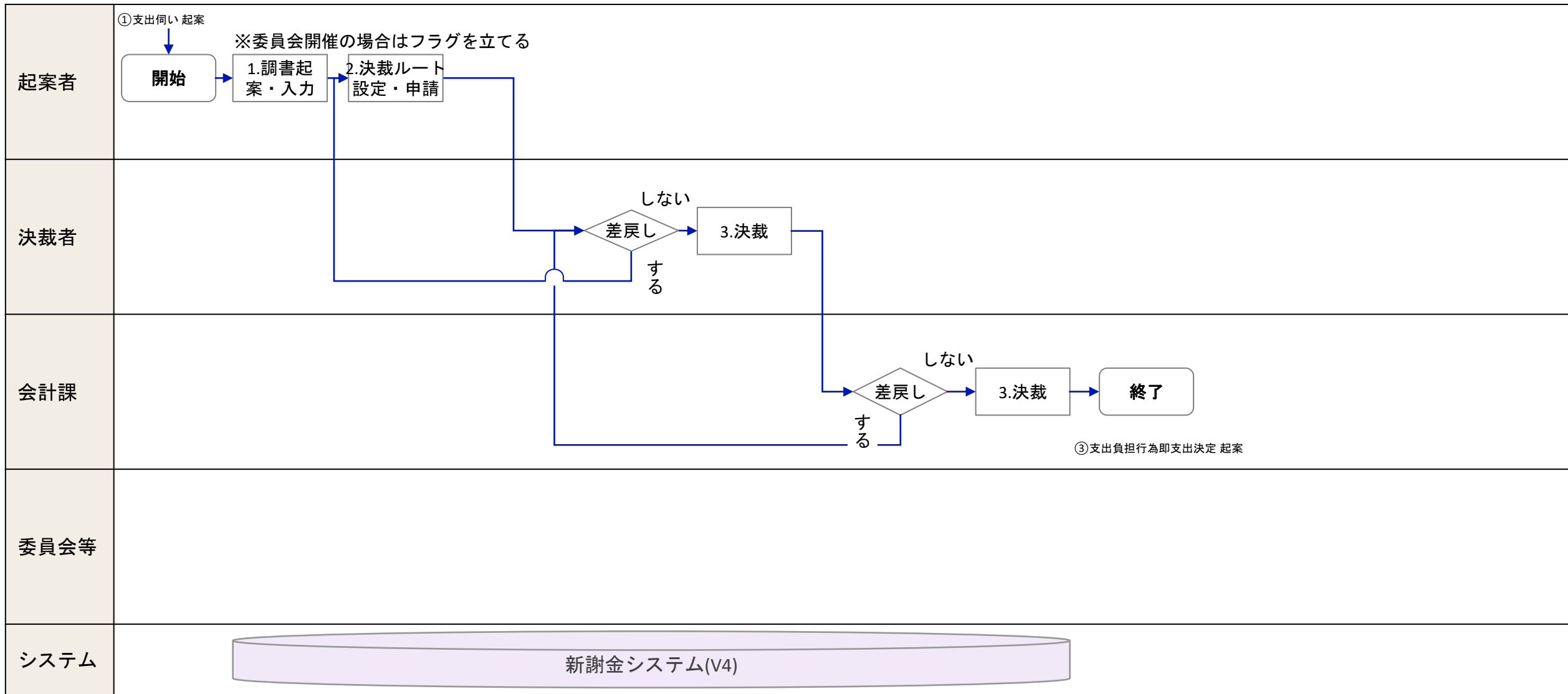

### ③ 支出負担行為即支出決定起案(1/2)

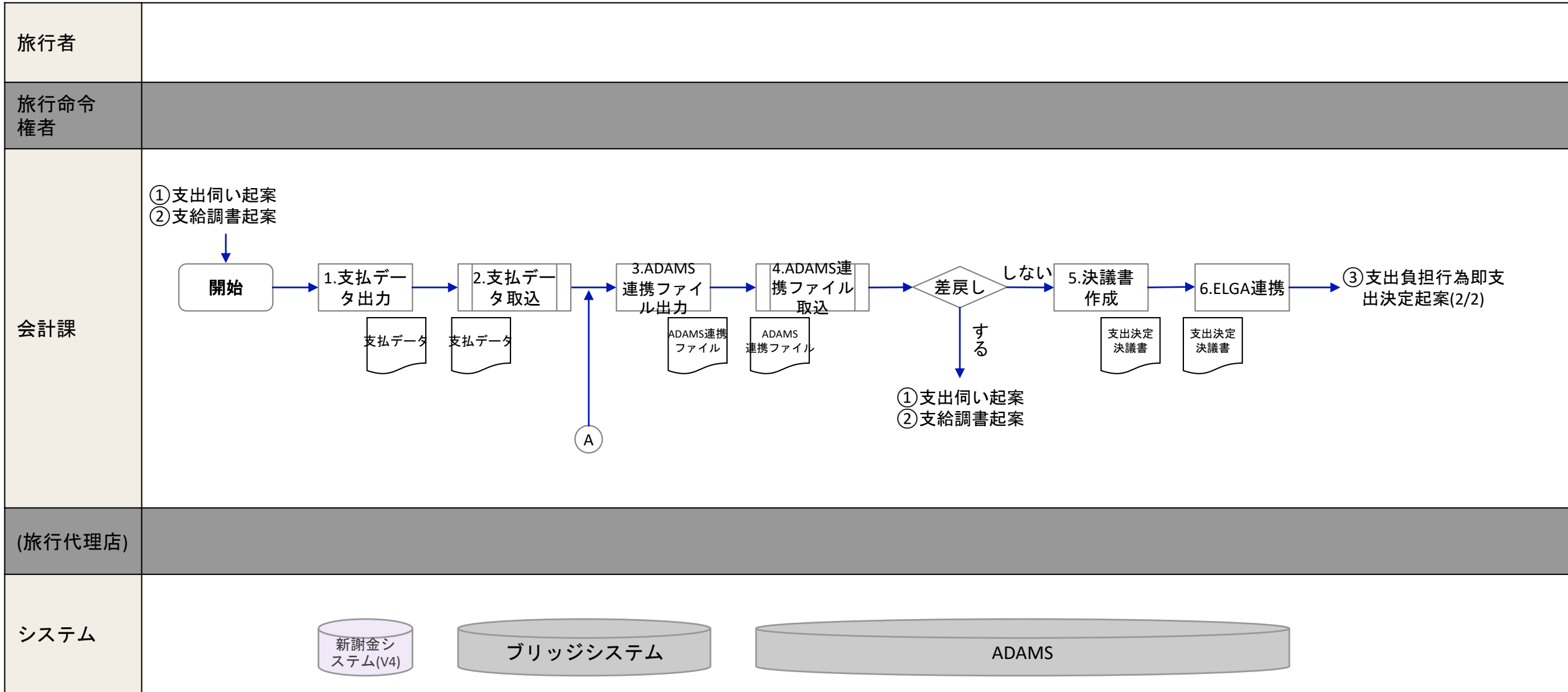

### ③ 支出負担行為即支出決定起案(2/2)

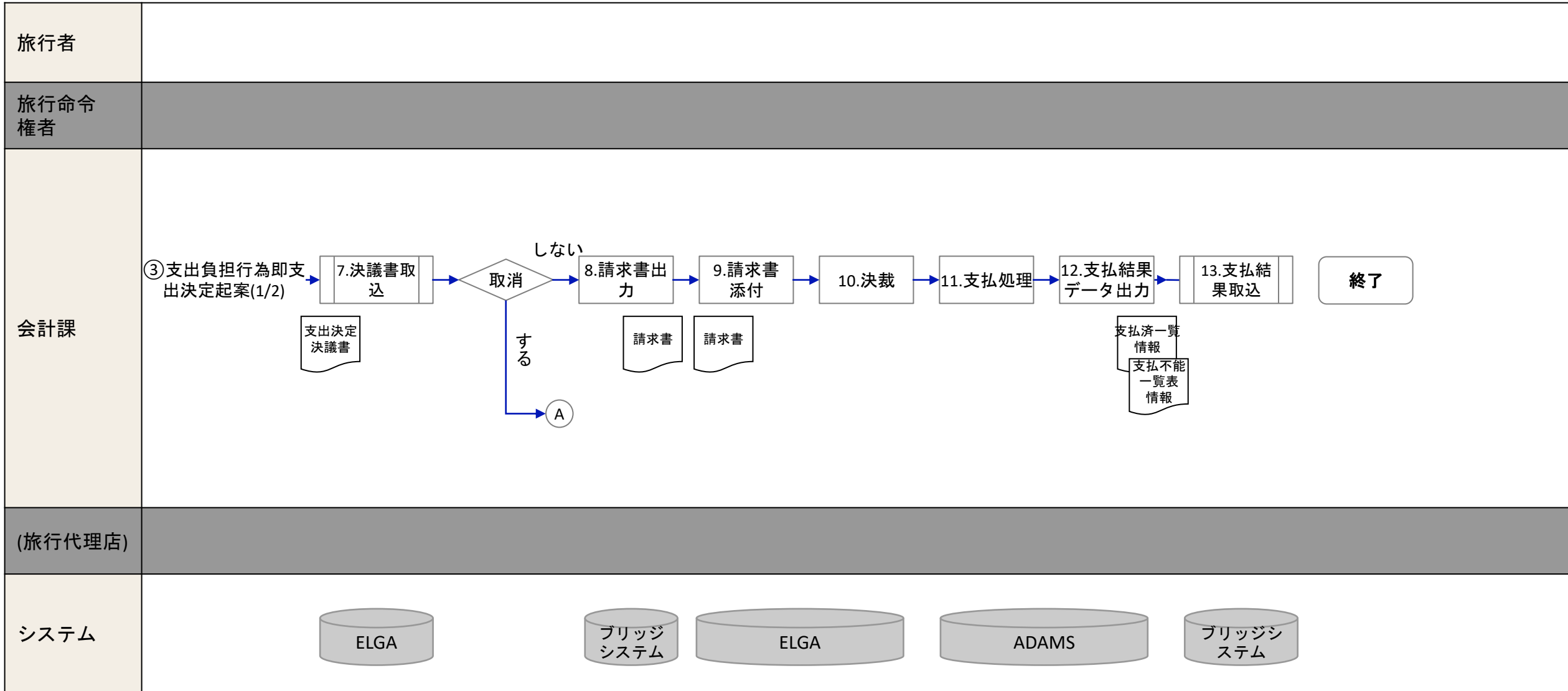



# ④ 返納処理

## 債権発生（帰属） 調査確認及び返納金納入告知決議書起案(1/2)

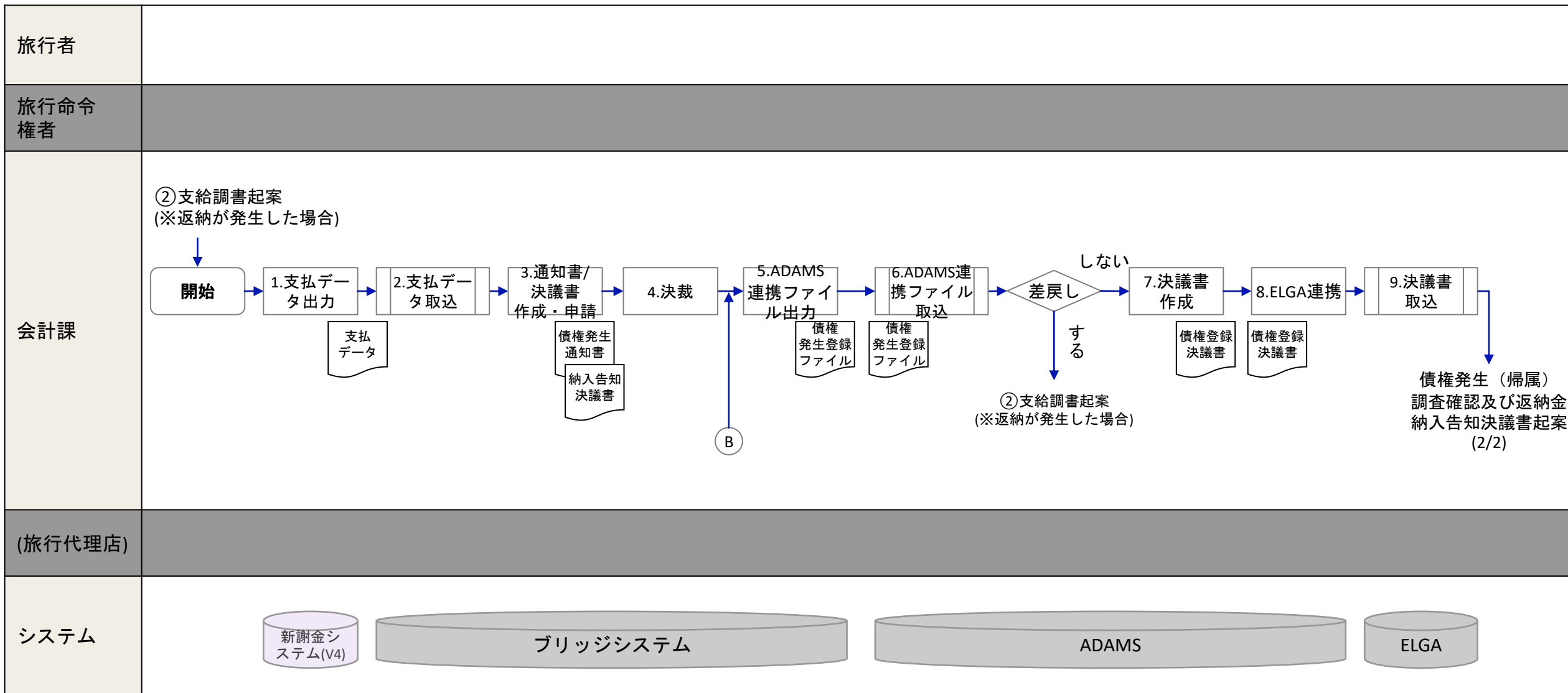



# ④ 返納処理

支出負担行為即支出決定起案（戻入）

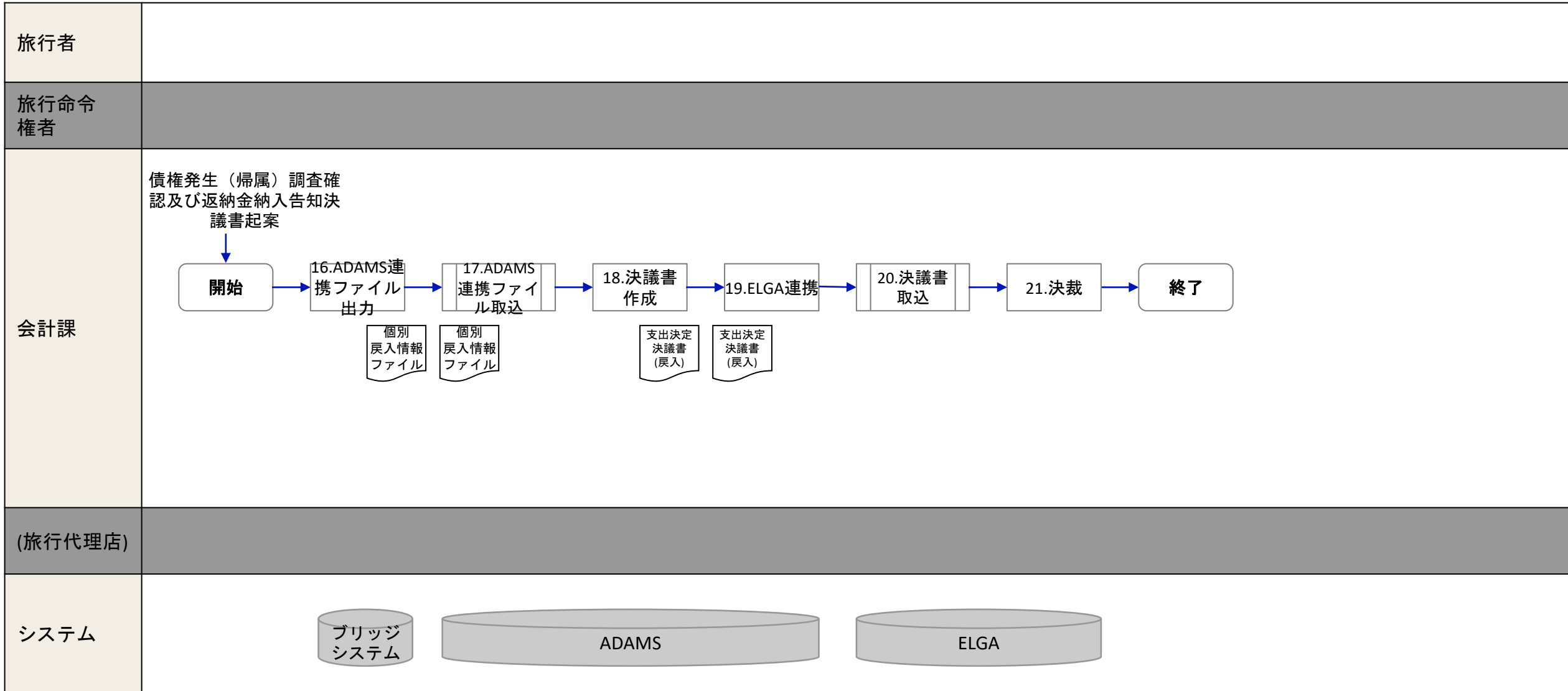

# ⑤ 債主申請/登録

